

F.X.S. SAUERBURGER

**INNOVATIVE AGRARTECHNIK
AUS DEM SÜDEN DEUTSCHLANDS**

○ INNOVATION

○ TRADITION

○ LEIDENSCHAFT

○ MADE IN GERMANY



HANGSCHLEPPER

GRIP
4
140

- Das Multitalent - Souverän und sicher in allen Lagen
- Übersichtlich - Kraftvoll - Geländegängig - Komfortabel

AUCH SEHR STEILE HANGLAGEN BRINGEN DEN SAUERBURGER GRIP 4 NICHT AUS DER SPUR

HOHE EFFIZIENZ DURCH EIN HYDROSTATISCH-MECHANISCH LEISTUNGSVERZWEIGTES GETRIEBE

Der Antriebsstrang kombiniert die einfache Handhabung eines hydrostatischen Getriebes mit dem Wirkungsgrad und der Performance eines Schaltgetriebes.

- Höherer Getriebewirkungsgrad
- Betrieb immer im Bestpunkt des Motors möglich
- Geringerer Treibstoffverbrauch (ca. 20%)
- Mehr Zugkraft in allen Geschwindigkeitsbereichen
- Geringere Emissionen
- Geringere Lärmentwicklung

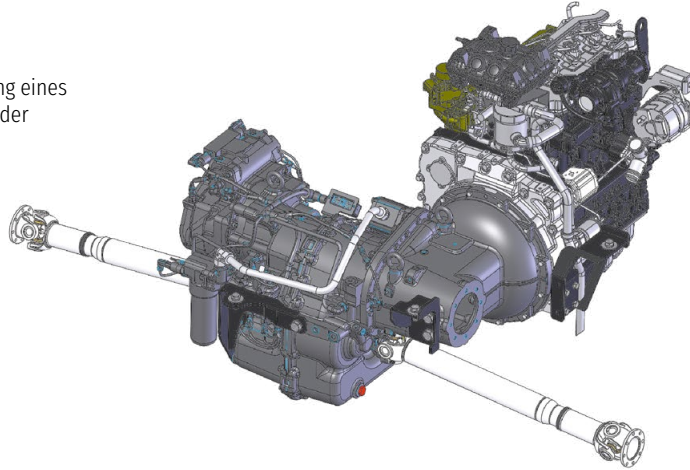

HERVORRAGENDE ÜBERSICHT



OBENLIEGENDES VORDERACHSPENDEL

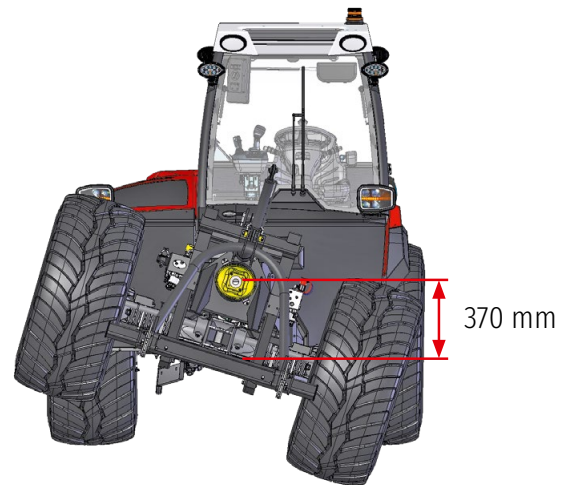

LENKUNGSARTEN

ALLRADLENKUNG



VORDERACHSLENKUNG



DRIFTLENKUNG



HUNDEGANGLLENKUNG

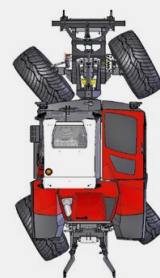



SEHR TIEFER SCHWERPUNKT

Alle schweren Bauteile befinden sich mit ihrem Schwerpunkt unterhalb des obenliegenden Vorderachspendels.

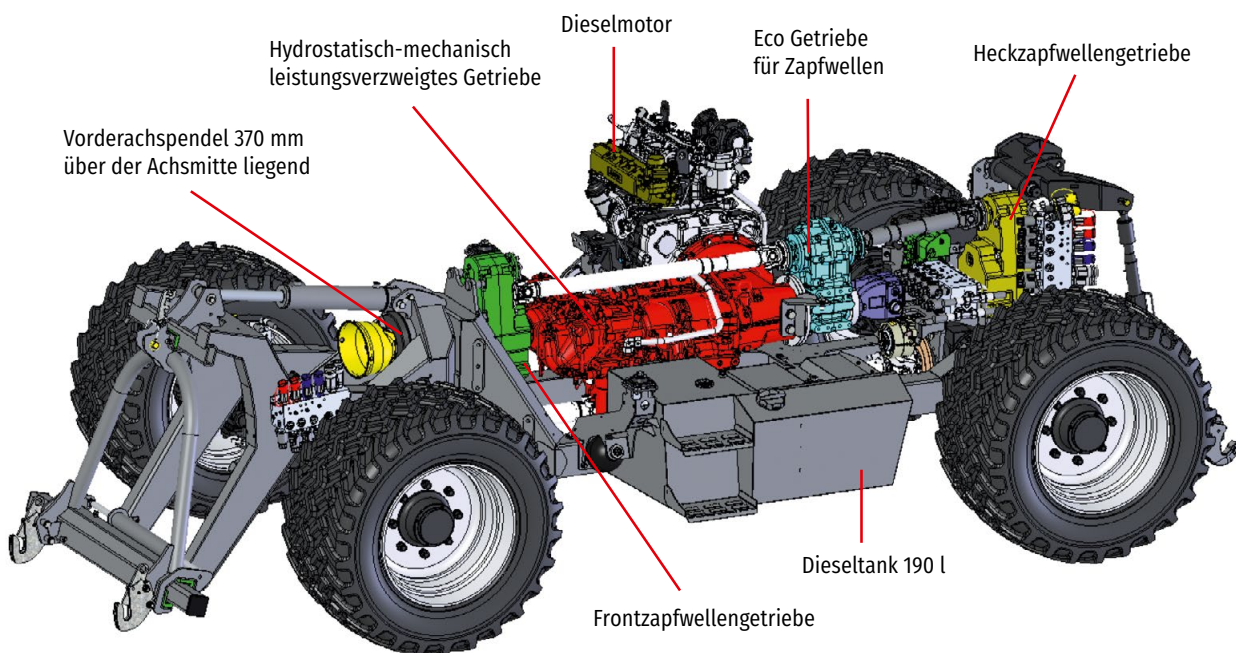

Motor	<ul style="list-style-type: none"> · 4-Zylinder-Turbo-Motor von Kohler KDI 3404TCR-SCR <ul style="list-style-type: none"> · 105 kW / 142 PS bei 2200 U/min · max. Drehmoment 640 Nm bei 1400 U/min. · Commonrail, elektronische Direkteinspritzung mit 3.4 l Hubraum <ul style="list-style-type: none"> · Abgasnorm Stufe V · 100 % Schrägfahrt in alle Richtungen erlaubt
Achsen	<ul style="list-style-type: none"> · Serienmäßiger Allradantrieb · Elektrohydraulisch betätigte 100 % Differentialsperre auf Vorder- und Hinterachse wirkend. · stark dimensionierte Lenktriebachse mit Planetenendantrieben <ul style="list-style-type: none"> · Hydraulische Zweikreis-Vierrad-Servobremse · Im Ölbad laufende Scheibenbremse · Zulässige Achslasten 8 t
Getrieb/Fahrtrieb	<ul style="list-style-type: none"> · Lastverzweigtes Getriebe mit drei Lastschaltstufen (zwei vorwärts eine rückwärts) und eigenem Ölhaushalt. Die Schaltstufen werden dabei automatisch und ohne Zugkraftunterbrechung unabhängig von der Motordrehzahl gewechselt. · Der Antriebsstrang kombiniert die einfache Handhabung eines hydrostatischen Getriebes mit dem Wirkungsgrad und der Performance eines Schaltgetriebes. · Der optional zuschaltbare Ecomodus reduziert die Motordrehzahl in allen Betriebsbereichen deutlich.
Geschwindigkeit	<p>Gelände 0-20 km/h · Straße 0-40 km/h Optional: Gelände 0-20 km/h · Straße 0-50 km/h</p>
Lenkung	<ul style="list-style-type: none"> · Hydraulische Allradlenkung mit 4 Lenkungsarten: Frontlenkung, Allradlenkung, Hundeganglenkung und Driftlenkung · Wechsel der Lenkungsart beliebig m. automatischer Erfassung + Synchronisation der Radstellung über Induktivsensoren & Absolutwertgeber · Verstellung der Hinterachsenlenkung nach Bedarf, überwiegend bei Hangarbeiten, mit automatischer Rückstellung auf Knopfdruck
Fahrerstand	<ul style="list-style-type: none"> · Staubdichte Vollsichtkomfortkabine · Vibrations- und lärmgedämpft · Mit Sicherheitsrahmen (geprüft nach 79/622/EWG) · Ausstellbare Seitentüre · Luftfederter Komfortsitz · Sitzheizung · aktive Lendenwirbelunterstützung · ausziehbare Rückenverlängerung · aktive Sitzklimatisierung · Sitz mit Drehadapter => 20° nach rechts und links/ 10° justierbar · Luftfederung mit Entlagendämpfung, einstellbar · Lenksäule in der Höhe und Neigung einstellbar · Heckscheibe gewölbt und ausstellbar · Heizung mit Gebläse · Klimaanlage · Multifunktionsarmlehne mit integriertem Handyladefach · Stromanschluss über USB in der Armlehne · Ablagefach für eine Flasche und einen A4 Ordner · LED Scheibenwaschanlage Front- und Heckscheibe · Sonnenrollo an der Frontscheibe · Dachfenster mit Sonnenrollo · Frontscheinwerfer abnehmbar · Außenspiegel elektrisch verstellbar, beheizbar und mit integriertem Weitwinkelspiegel · LED Arbeitsscheinwerfer 2 x hinten mit 5200 lm und 2 x vorne 3375 lm · Tempomatfunktion · hochauflösendes 12" Farbdisplay mit Touch-Funktion, im Winkel verstellbar · Anzeige des Hydraulikölstandes im Display · Anzeige der Batteriespannung · Hinweis auf Servicezustand · Elektronisches Motormanagement · Automatische und manuelle Lüfterreversierung · Kleiderhaken
Fronthubwerk	<ul style="list-style-type: none"> · Achsgeführter Dreipunktfrontkraftheber · Frontdreipunktbock hydraulisch um 360 mm verschiebbar · Schnellkupplerfangtaschen KAT 1 oder 2 / mechanischer Oberlenker · Max. Hubkraft 2500 daN bei 180 bar · selbstregelnde Entlastungssteuerung mit Schwingungstilgung für Straßenfahrt · elektrische Außenbedienung
Heckhubwerk	<ul style="list-style-type: none"> · 3-Punkt-Schnellkupplerfangtaschen Kat. II · Spindelverstellbare Hubstreben · max. Hubkraft 3500 kg bei 180 bar
Arbeitshydraulik	<ul style="list-style-type: none"> · Axialkolbenverstellpumpe max. Förderleistung 68 l/min · Hydrauliksystem bestehend aus: <ul style="list-style-type: none"> · Front: 1 x DW mit Schwimmstellung, umschaltbar auf EW, · Heck: 1 x DW mit Schwimmstellung, umschaltbar auf EW, · Durchflussmenge aller Steuergeräte einstellbar · Optional erweiterbar
Zapfwellen	<ul style="list-style-type: none"> · unabhängig elektrohydraulisch geschaltete Motorzapfwelle vorne und hinten mit automatischer Anlaufsteuerung · Standard Modus ==> Motordrehzahl 1800 U/min : <ul style="list-style-type: none"> Frontzapfwelle 1000 U/min. Drehrichtung in Fahrtrichtung im Uhrzeigersinn Heckzapfwelle 1000 U/min bzw 540 U/min., Drehrichtung in Fahrtrichtung im Uhrzeigersinn · Eco Modus ==> Motordrehzahl 1400 U/min : <ul style="list-style-type: none"> Frontzapfwelle 1000 U/min. Drehrichtung in Fahrtrichtung im Uhrzeigersinn Heckzapfwelle 1000 U/min bzw 540 U/min., Drehrichtung in Fahrtrichtung im Uhrzeigersinn · Ölgekühlte Lamellenkupplung
Wendekreis innen	3060 mm (mit 500/45 R22,5)
Gewicht	<p>Leergewicht 4.200 kg Zulässige Vorderachslast 8.000 kg Zulässige Hinterachslast 8.000 kg Zulässiges Gesamtgewicht 7.000 kg Anhängelast ungebremst max. 2.500 kg Anhängelast auflaufgebremst 20.000 kg</p>
Füllmenge	<ul style="list-style-type: none"> · Tankvolumen Diesel 190l · Tankvolumen Ad Blue 20l · Tankvolumen Öl 45l